

### Комплектация

1 Боковые стенки (левая/правая)	1 компл.
2 Направляющие (левая/правая)	1 компл.
3 Крепление задней стенки (левое/правое)	1 компл.
4 Крепление фасада	2 шт.
5 Комплект заглушек (2 внутренние/ 2 внешние (декоративные)/2 круглые)	1 компл.

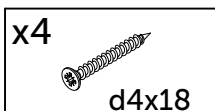
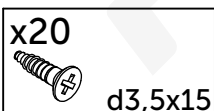
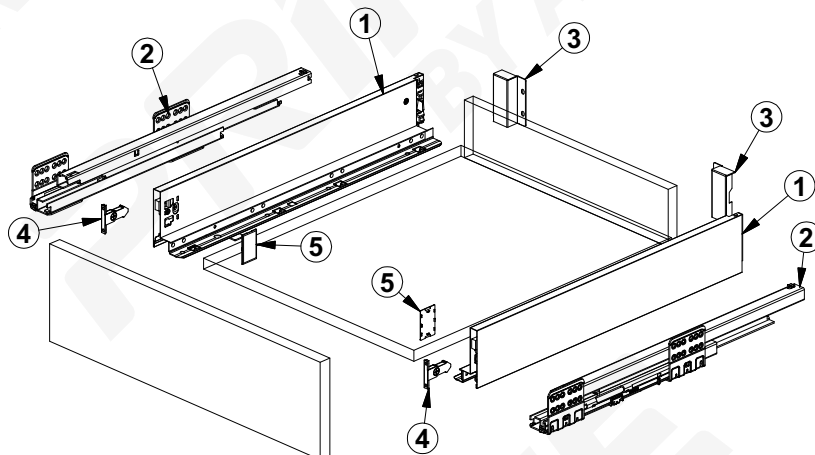

### Проектирование

#### Необходимое пространство

##### Глубина корпуса

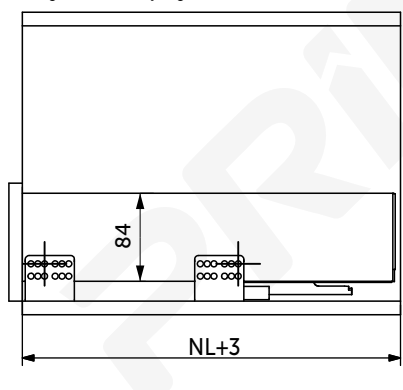

##### Высота корпуса

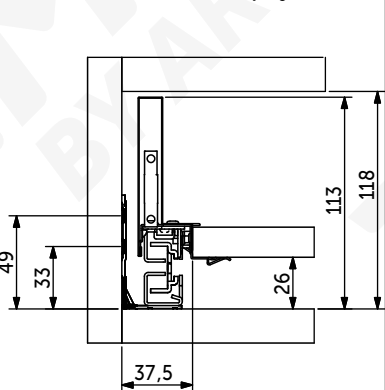

NL - номинальная глубина направляющей

#### Установочные размеры

##### Фасад

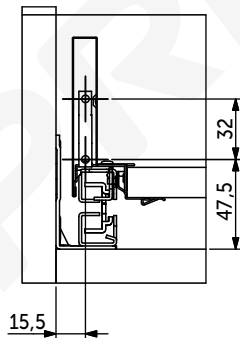

##### Задняя стенка

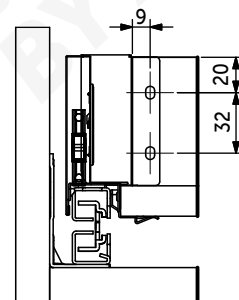

#### Раскрой плиты 16 мм

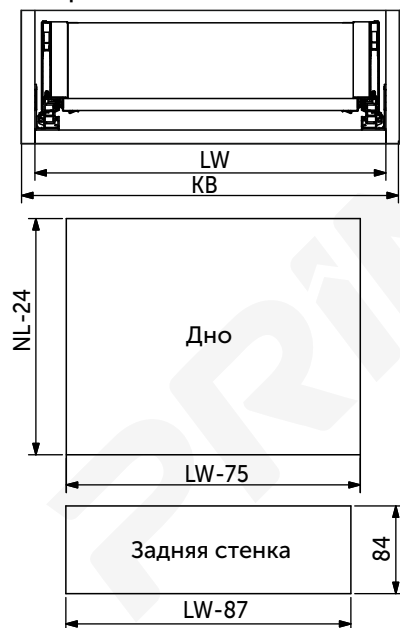

LW - внутренняя ширина корпуса  
KB - ширина корпуса

#### Установочные размеры на корпусе

NL 300-450

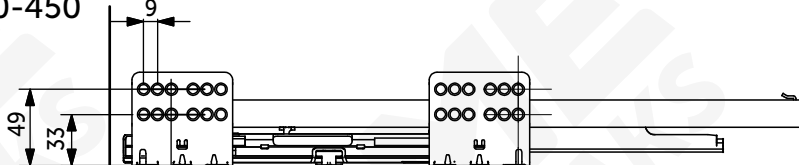

NL 500-550

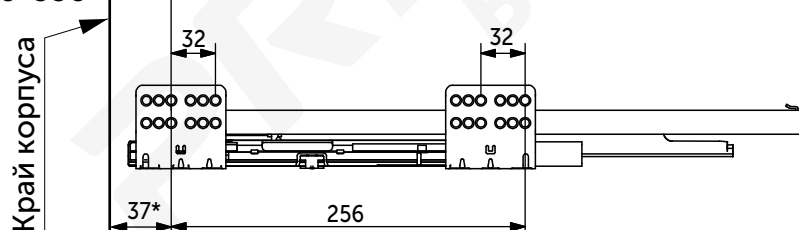

\*Размер 37мм только для накладных фасадов  
NL - номинальная глубина направляющей

# Монтаж

1. Закрепите саморезами левое и правое крепления ③ задней стенки с задней стенкой ящика.

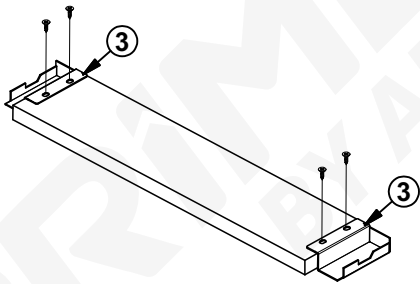

x4  
d3,5x15

2. Соедините собранную заднюю стенку с боковыми левой и правой стенками.

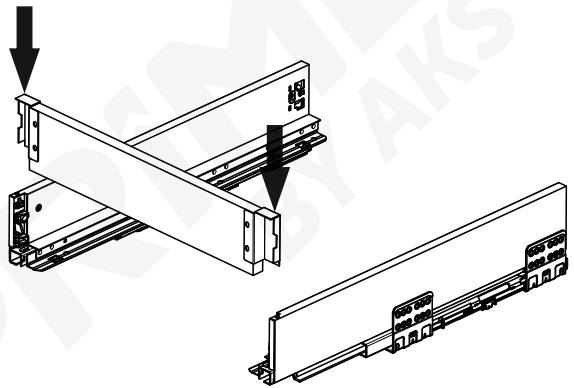

3. Вставьте дно ящика в пазы левой и правой боковых стенок до упора с задней стенкой.

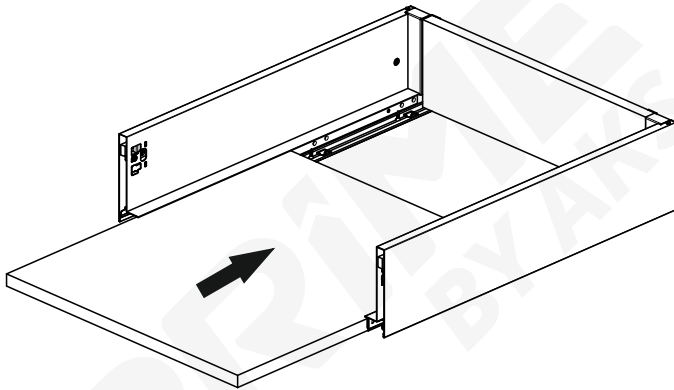

4. Закрепите саморезами боковые стенки с дном ящика.



x8  
d3,5x15

5. Закрепите саморезами крепления фасада с фасадом ящика.

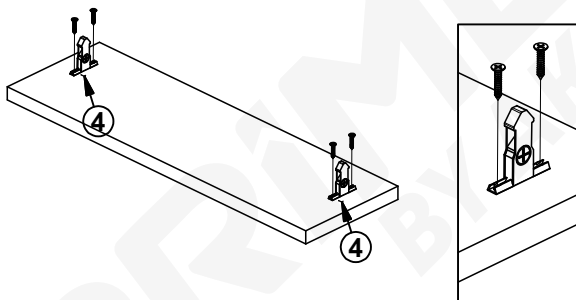

x4  
d4x18

6. Соедините фасад с боковыми стенками ящика.

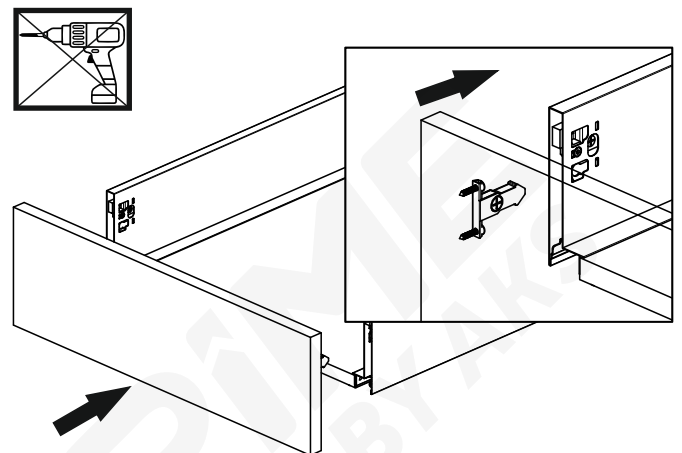

Держатель фасада должен свободно входить в боковину и при незначительном усилии соединяться с боковиной. Если это не происходит - поверните фиксирующий винт отверткой в крайнее положение.

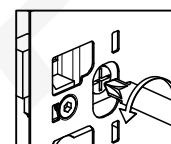

Направление вращения фиксирующего винта:  
L (левая боковая стенка) против часовой стрелки  
R (правая боковая стенка) по часовой стрелке

7. Установите направляющие в корпус изделия в соответствии с установочными размерами.

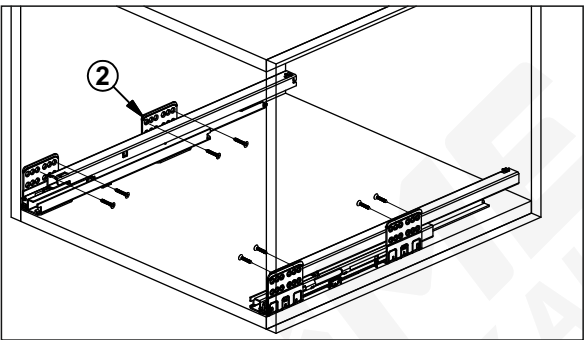

x8  
d3,5x15

8. Выдвиньте подвижные элементы направляющих, вставьте ящик и задвиньте его до фиксации. Соединение необходимо производить на второй выступ фиксатора.

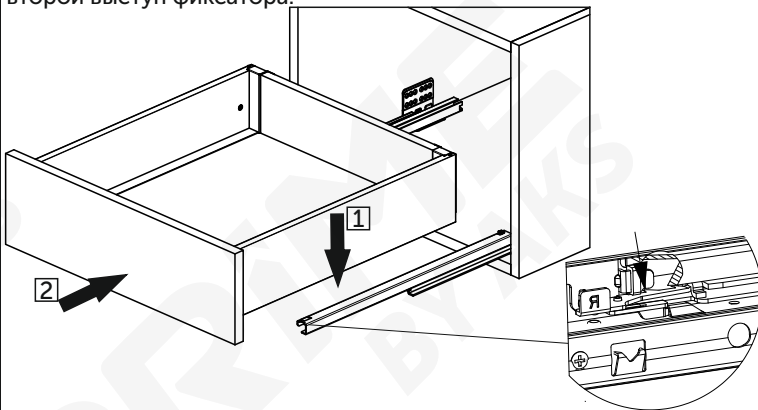

## Регулировка

Регулировка фасада и выдвижного ящика

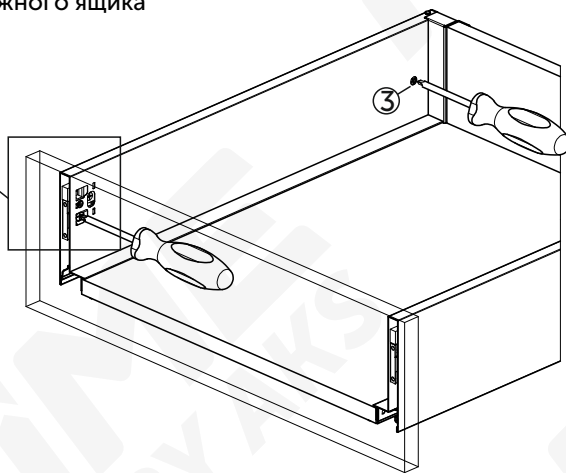
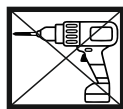
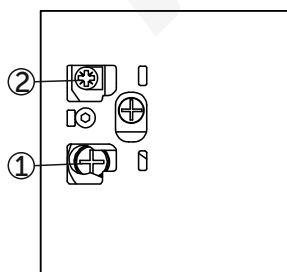

Горизонтальная регулировка фасада

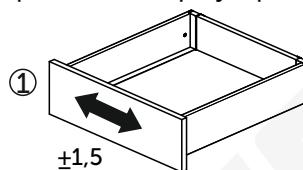

±1,5

Вертикальная регулировка фасада

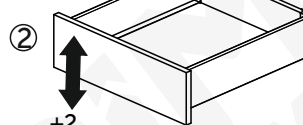

±2

Регулировка угла наклона ящика

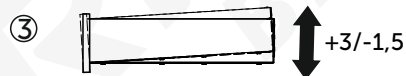

+3/-1,5

10. Вставьте (защелкните) пластиковые заглушки.

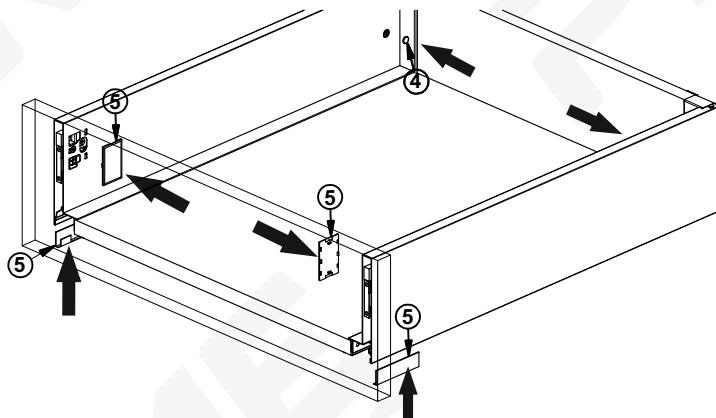

11. Демонтаж выдвижного ящика. Для снятия всего ящика - поднимите вверх рычажок и освободите ящик от фиксации с направляющими. Потяните на себя ящик и снимите

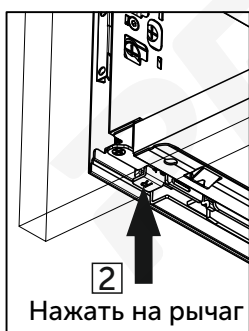

Нажать на рычаг

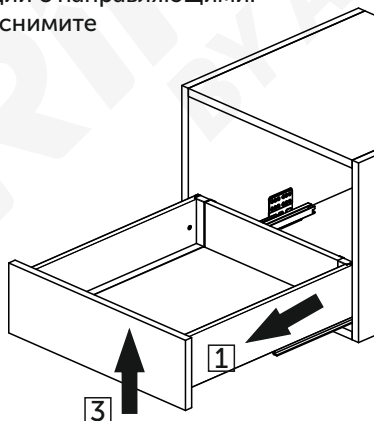

12. Демонтаж фасада. Поверните фиксирующий винт отверткой до упора в крайнее положение и снимите фасад.

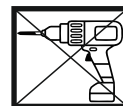
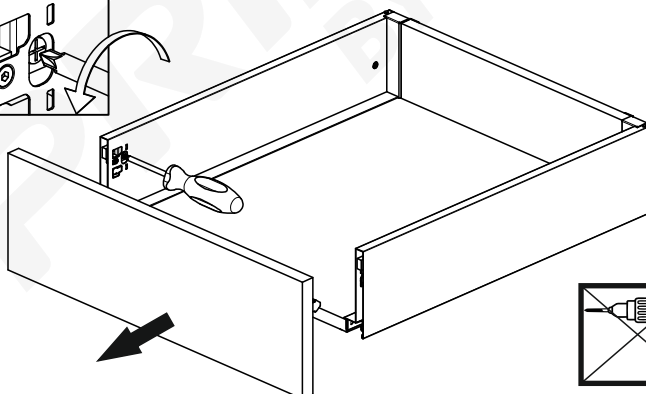
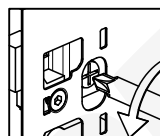

# ВНУТРЕННИЙ ЯЩИК Н=84

## Комплектация

Дополнительная комплектация

6	Передняя стенка внутреннего ящика	1 шт.
7	Держатель передней стенки внутреннего ящика h84	1 компл.
8	Крепление передней стенки к дну ящика	1 шт.

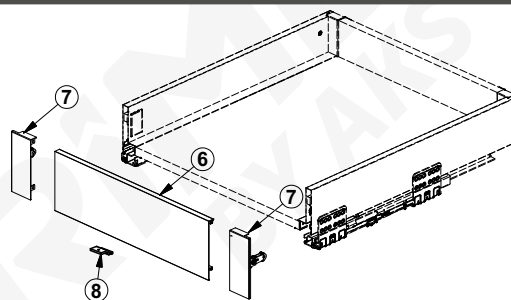

## Проектирование

Необходимое пространство  
Высота корпуса

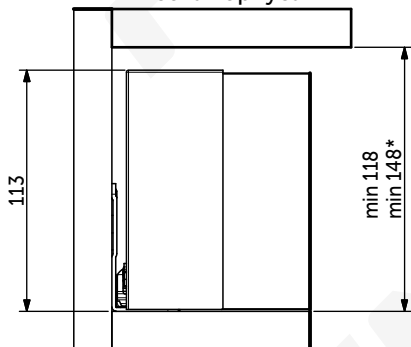

\* - с дополнительным зазором 30 мм для открывания рукой

Раскрой плиты 16 мм

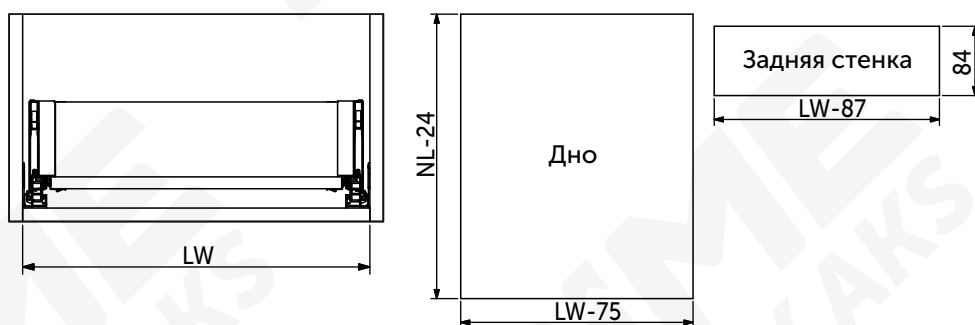

LW - внутренняя ширина корпуса

Установочные размеры на корпусе  
NL 300-450

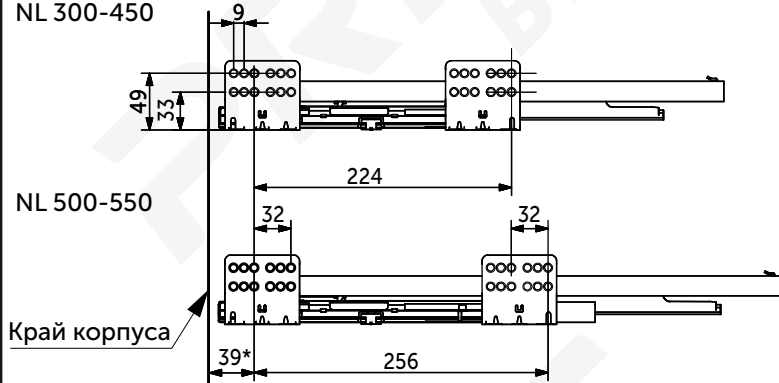

\*Размер 39мм только для внутренних фасадов  
NL - номинальная глубина направляющей

Раскрой передней стенки

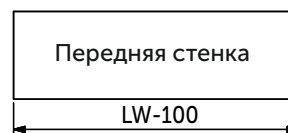

## Монтаж

1. Установка крепления фасада к дну ящика.

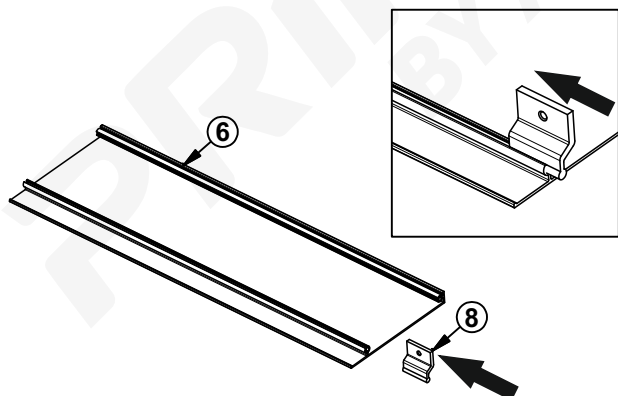

2. Сборка внутреннего фасада SLIMBOX EVOLUTION.

Зафиксируйте держатели фасада к фасаду при помощи саморезов.

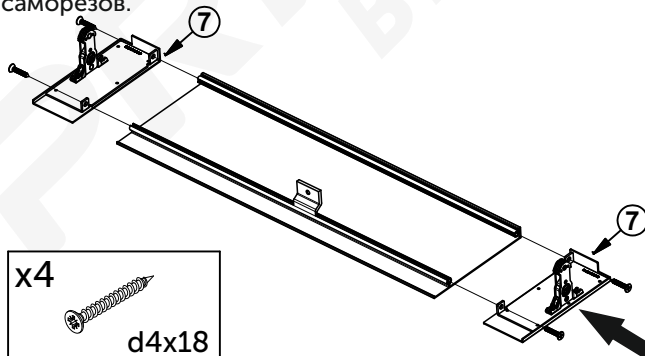

### 3. Монтаж фасада

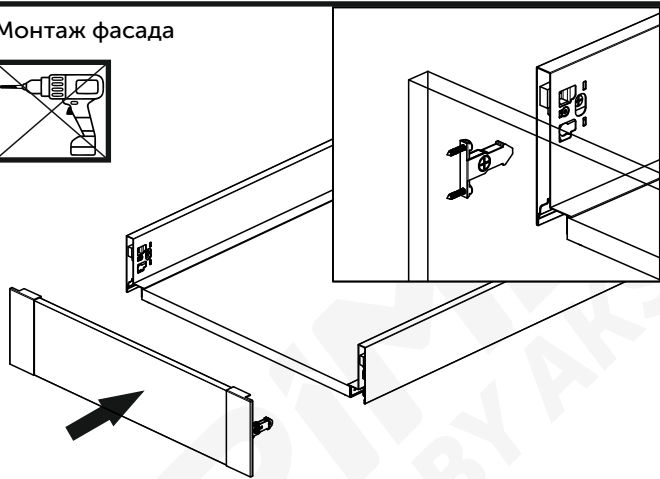
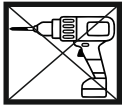

Держатель фасада должен свободно входить в боковину и при незначительном усилии соединяться с боковиной. Если это не происходит - поверните фиксирующий винт отверткой в крайнее положение.

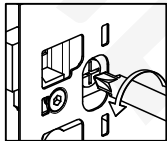

Направление вращения фиксирующего винта:  
L (левая боковая стенка) против часовой стрелки  
R (правая боковая стенка) по часовой стрелке

### 4. Монтаж крепления фасада к дну ящика.

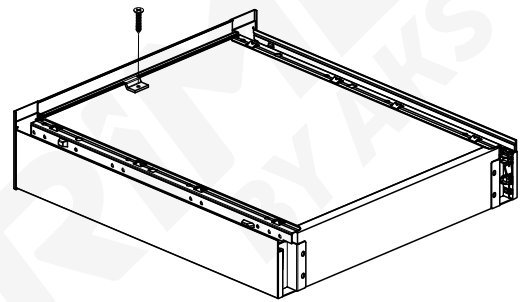

### 5. Установите направляющие в корпус изделия в соответствии с установочными размерами.

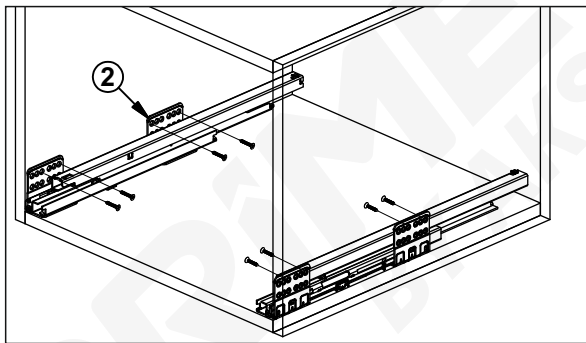

### 6. Выдвиньте подвижные элементы направляющих, вставьте ящик и задвиньте его до фиксации. Соединение необходимо производить на второй выступ фиксатора.

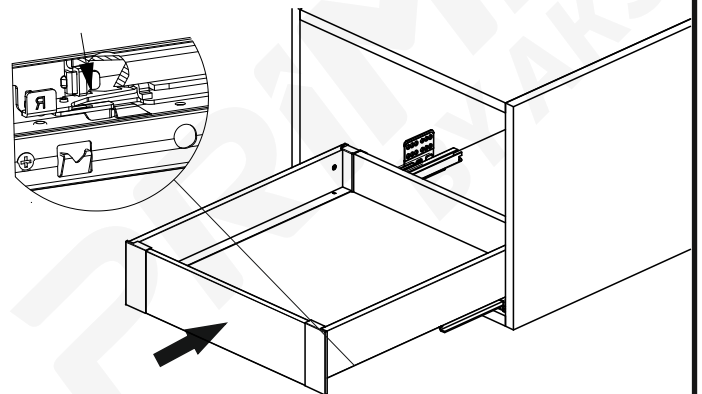

## Правила по уходу и эксплуатации

Для поддержания улучшенных свойств выдвижного ящика необходимо регулярное профилактическое обслуживание и соблюдение ПРАВИЛ ПО УХОДУ И ЭКСПЛУАТАЦИИ:

- 1) Уход за металлизированным выдвижным ящиком осуществляется при помощи мягкой губки из поролона и салфетки из микрофибры, вискозы или бамбука. **ВНИМАНИЕ!** Использование жёсткой стороны губки может нарушить целостность покрытия.
- 2) По завершении чистки любых видов загрязнений выдвижной ящик следует протереть тёплой водой и вытереть насухо.

**ЗАПРЕЩЁННЫЕ СРЕДСТВА УХОДА:** дезинфицирующие жидкости или порошки, содержащие хлор, абразивные порошки и жёсткие средства очистки, растворители, ацетон.

## Гарантия

Гарантийный срок составляет 24 месяца. Гарантийные обязательства распространяются на случаи производственного брака, при условии, что отсутствуют факты, указывающие на неправильный монтаж или нарушение правил по уходу и эксплуатации. Гарантийные обязательства не выполняются при:

- наличии механических, термических, химических повреждений;
- наличии следов самостоятельного ремонта;
- поломках, вызванных неправильным монтажом;

По всем вопросам, связанным с гарантийным обслуживанием (или при обнаружении неисправности) вы можете обратиться по месту приобретения изделия.